

MPВД-100.320.16 Ф13/Ф13 ГЧ

Фланец плоский 100-16-01-1-В 09Г2С ГОСТ 33259-2015  
2 места

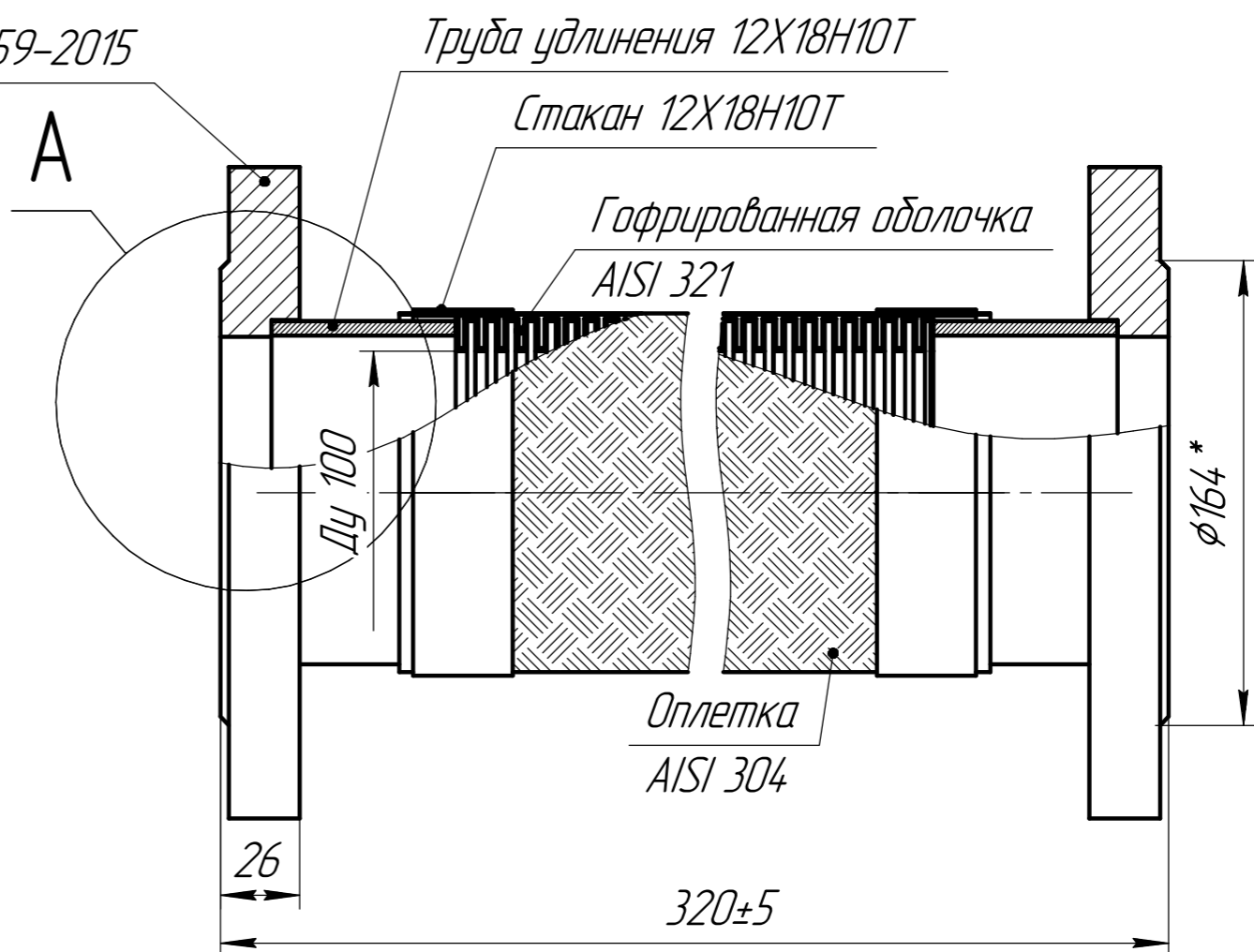

A(1:2)

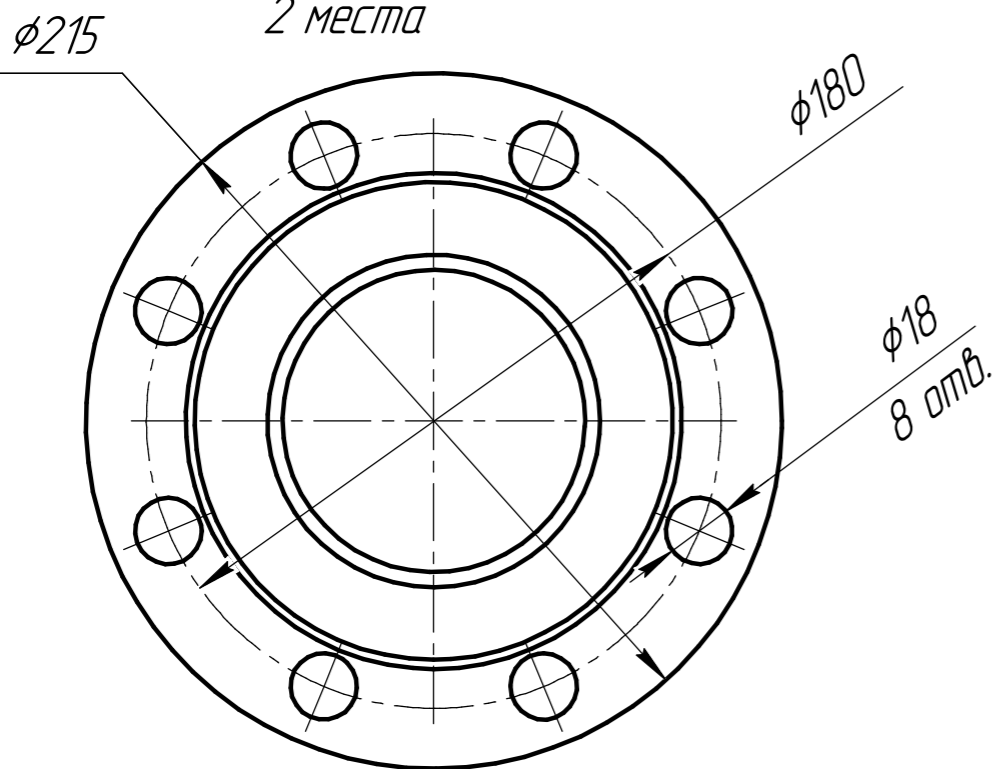
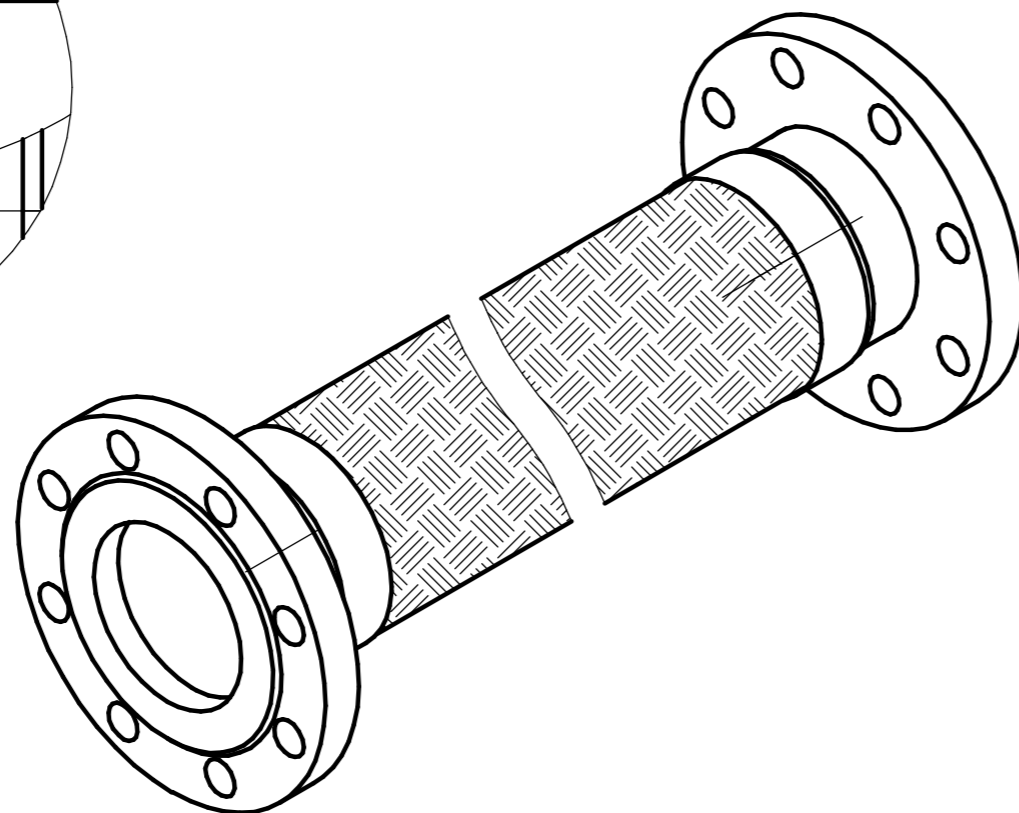
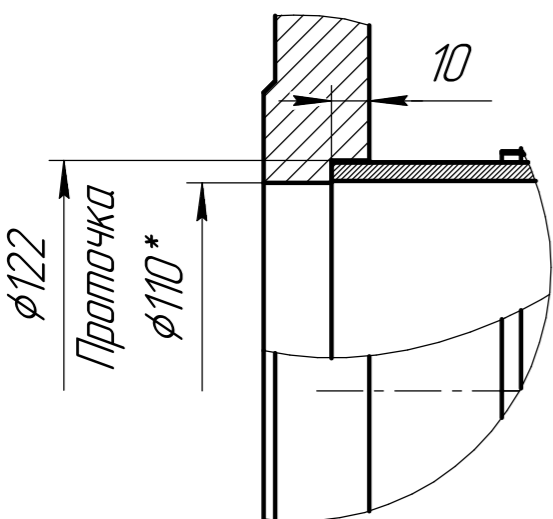

Согласовано: \_\_\_\_\_  
Дата: \_\_\_\_\_  
Организация: \_\_\_\_\_  
Подпись: \_\_\_\_\_

- 1 \* Размеры для справок.
- 2 Давление рабочее - 1,6 МПа.
- 3 Допустимый радиус изгиба - 5Ду.
- 4 Не допускается скручивание при монтаже и во время эксплуатации.
- 5 Температура рабочей среды от минус 40°С до 135°С.

Перв. примен.  
Справ. №  
Подп. и дата  
Инв. № дцкл.  
Инв. № инв.  
Взам. инв. №  
Подп. и дата  
Инв. № подл.

MPВД-100.320.16 Ф13/Ф13 ГЧ				Лит.	Масса	Масштаб
Изм.	Лист	№ док-м.	Подп.	Дата		
		Плюта		20.11.2023		
Разраб.						
Проб.						
Т.контр.						
Н.контр.						
Утв.						
Металлорукав				14,13	1:2,5	
Габаритный чертеж				Лист	Листов	1
				ООО "НИИ АТТ"		